



Stuvarvägen 3, Box 758, 851 22 SUNDSVALL
Tel: 010-722 50 00

Siktanalys

Grushalt % 29,4 %
Sandhalt % 41,6 %
Finjordshalt % 29,0 %
Jordart grlesiSa
Tjälfarlighetsklass 2
Materialtyp 3B
Graderingstal d_{60} / d_{10} -

Projekt

Uppdragsnummer 10309988
Borrhål WSP002
Djup (m) 1,0-1,5
Fältdatum 2020-09-29
Labdatum 2020-11-04
Lab.tekn Tove Wikström
Inkommet prov 568 gr
Anmärkning Brun

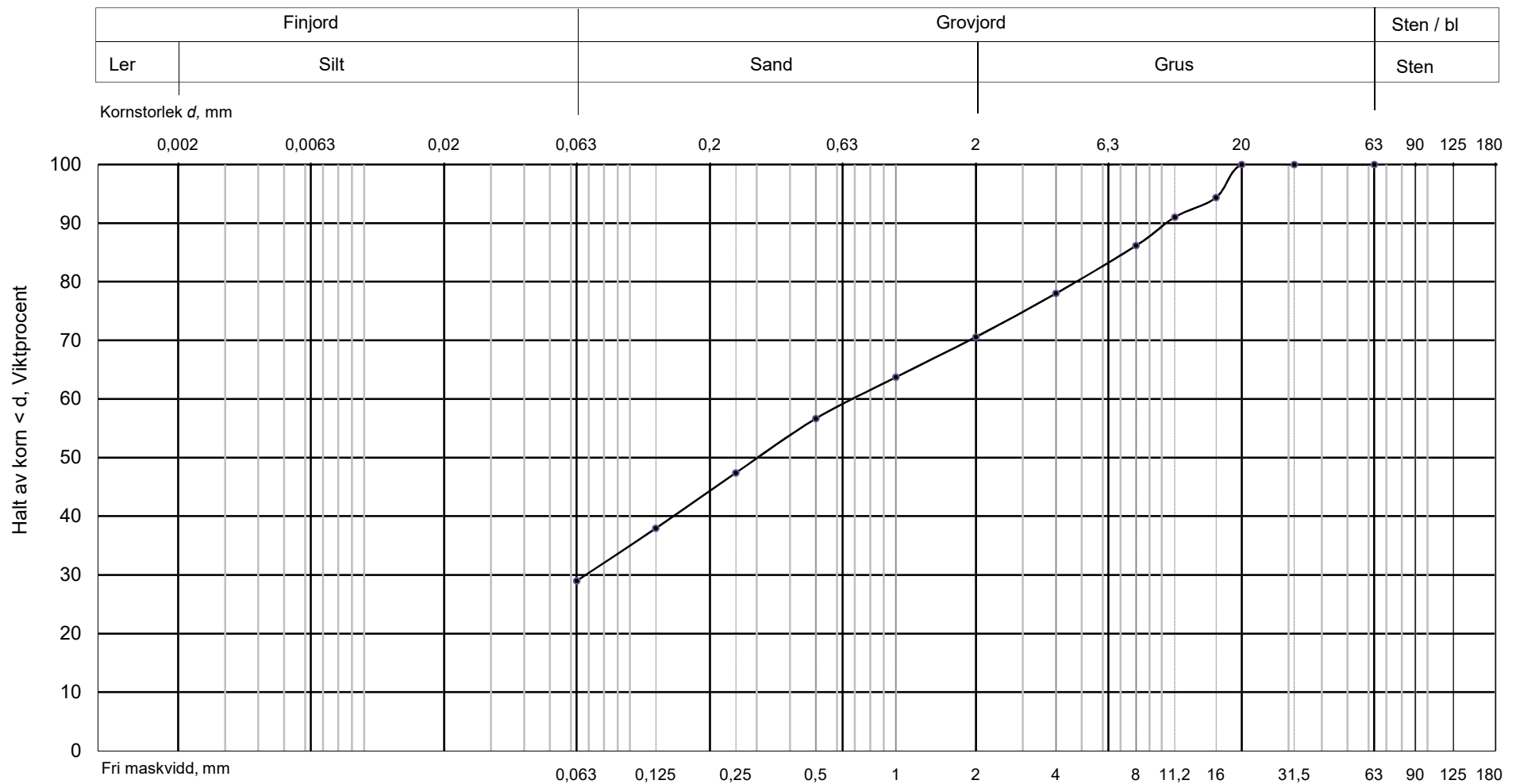

Bestämning av kornstorleksfördelning enl. SIS-CEN ISO 17892-4 2016



Stuvarvägen 3, Box 758, 851 22 SUNDSVALL
Tel: 010-722 50 00

Siktanalys

Grushalt % 12,4 %
Sandhalt % 45,9 %
Finjordshalt % 41,7 %
Jordart sasiLe
Tjälfarlighetsklass 4
Materialtyp 5
Graderingstal d_{60} / d_{10} -

Projekt

Uppdragsnummer 10309988
Borrhål WSP007
Djup (m) 2,0-3,0
Fältdatum 2020-09-30
Labdatum 2020-11-04
Lab.tekn Tove Wikström
Inkommet prov 298 gr
Anmärkning Brun

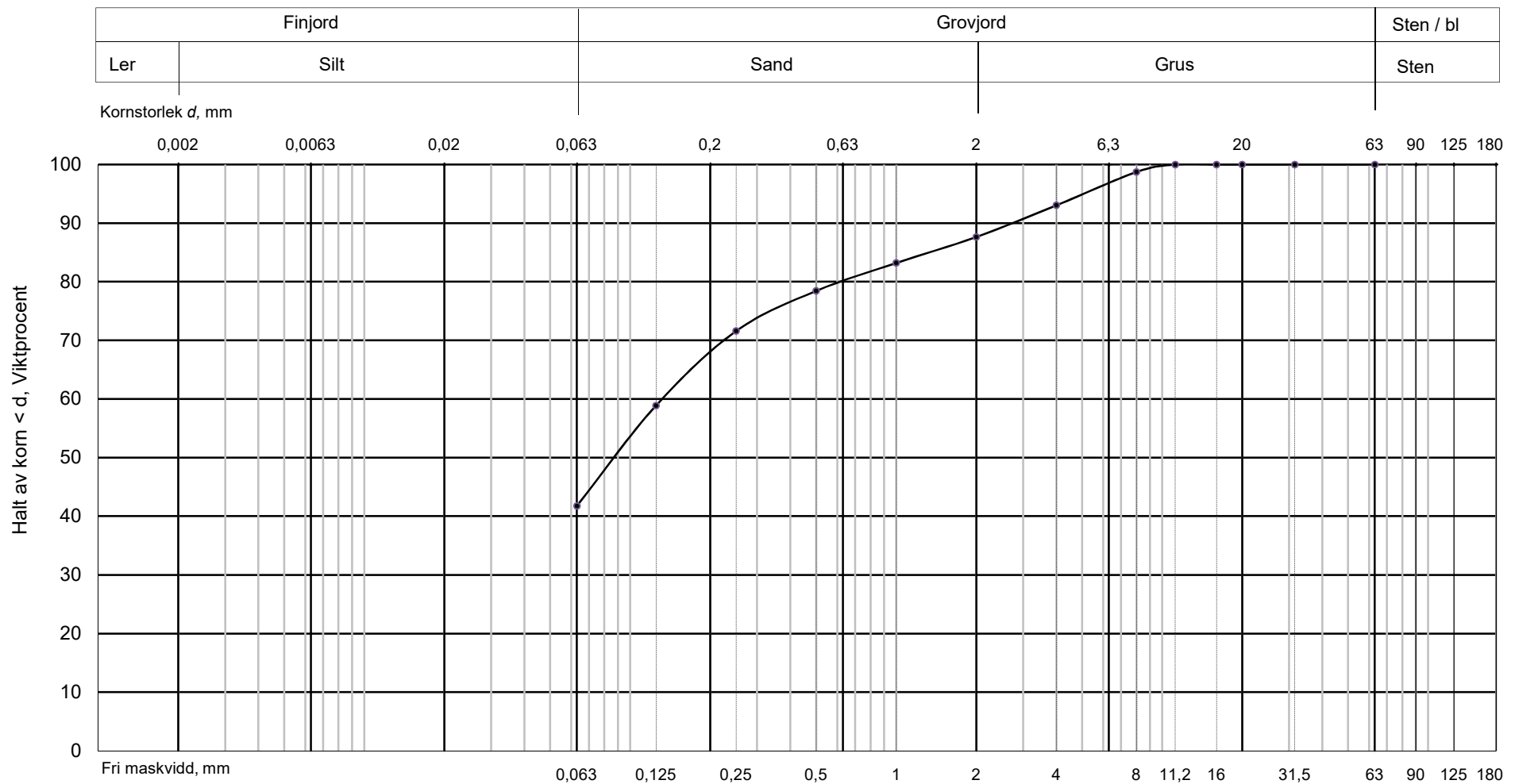

Bestämning av kornstorleksfördelning enl. SIS-CEN ISO 17892-4 2016

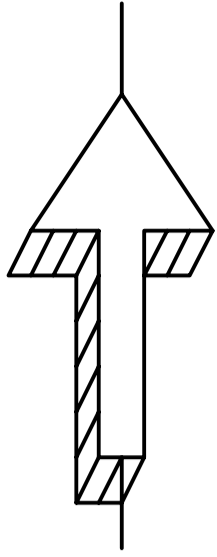
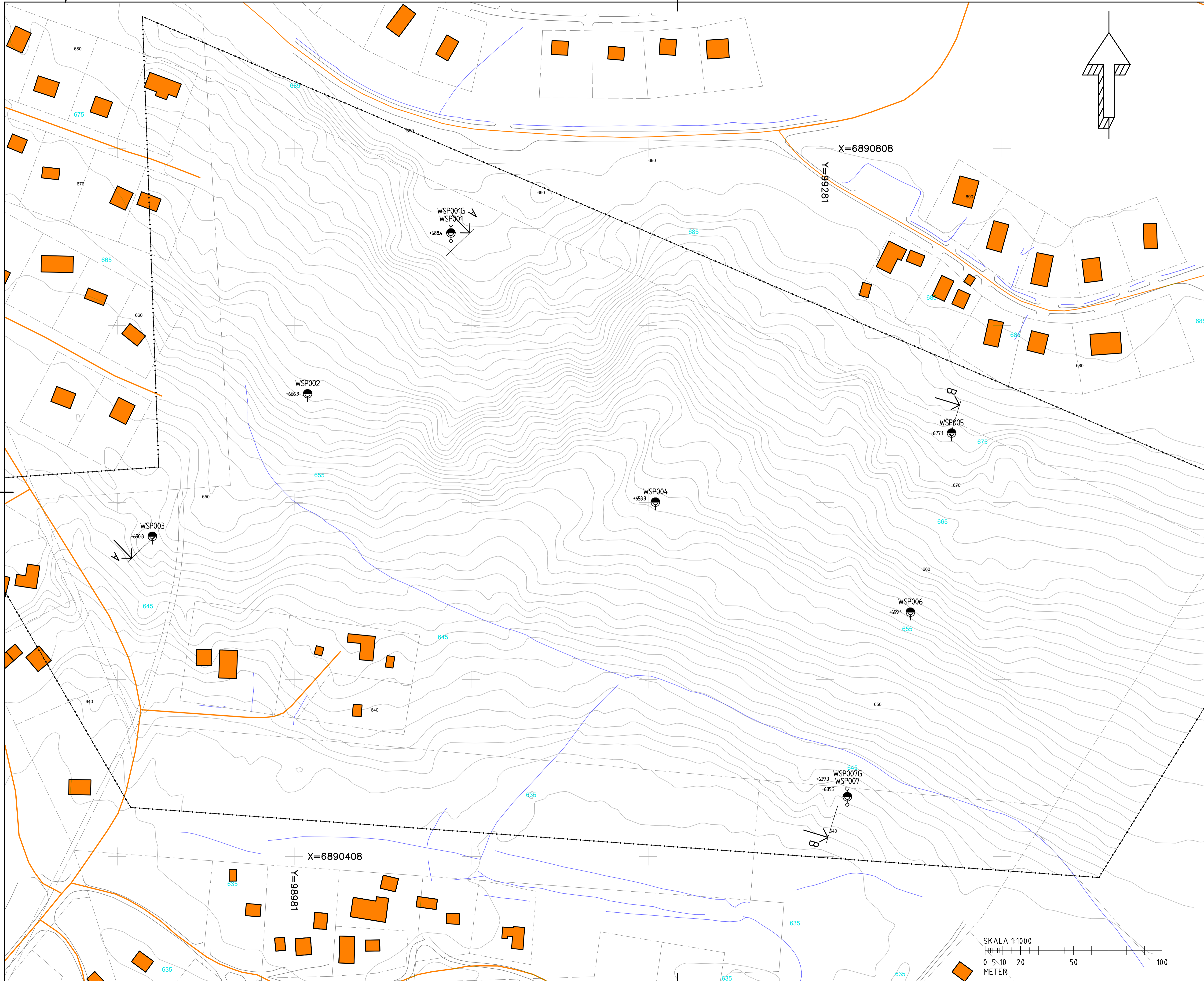

BETECKNINGAR
BETECKNINGAR ENLIGT SGF/bgd 2001:2 MED
KOMPLETTERING 2013-04-24, SE SGF'S HEMSIDA:
www.sgf.net

KOORDINATSYSTEM
SYSTEM I PLAN: SWEREF 99 14 15
SYSTEM I HÖJD: RH 2000

HÄNVISNINGAR
TILLHÖRANDE SEKTIONS-RITNINGAR:
G-10-2-01 SEKTION A-A
G-10-2-02 SEKTION B-B
TILLHÖRANDE ENSKILDA BORRHÅLSRITNING:
G-10-2-03 ENSKILDA BORRHÅL
TILLHÖRANDE JB-RITNING:
G-10-2-04 JB-SONDERINGAR

SONDERINGAR
● STATISK SONDERING (ex VIM)
● DYNAMISK SONDERING (ex JB)

DJUP- OCH BERGBESTÄMMNING
○ SONDERING AVSLUTAD UTAN STOPP
○ SONDERING TILL FÖRMODAD FAST BOTTEN
○ SONDERING TILL FÖRMODAT BERG
○ SONDERING MINDRE ÄN 3M I FÖRMODAT BERG
○ SONDERING MINST 3M I FÖRMODAT BERG
○ GRUNDVATTENRÖR

PROVTAGNINGAR
● STÖRD PROVTAGNING (ex SKR)

| BET | ÄNDRINGEN AVSER | DATUM | SIGN |
|-----|-----------------|-------|------|
|-----|-----------------|-------|------|

| | | |
|--|-------------------------------------|-----------------------------|
| DETALJPLAN LOFSDALEN BERGS KOMMUN | | |
| WSP SVERIGE AB SAMHÄLLSBYGGNAD 851 22 SUNDSVALL TEL: 010-722 50 00 www.wsp.com | | |
| UPPDRAG NR 10309988 | RITAD/KONSTRUERAD AV T. WIKSTRÖM | HANDLÄGGARE H. HOLAUSSEN |
| DATUM 2020-12-09 | ANSVÄRIG M. PERSSON | |
| GEOTEKNISK UNDERSÖKNING PLAN | | |
| SKALA 1:1000 | A1 NUMMER G-10-1-01 | I BET |

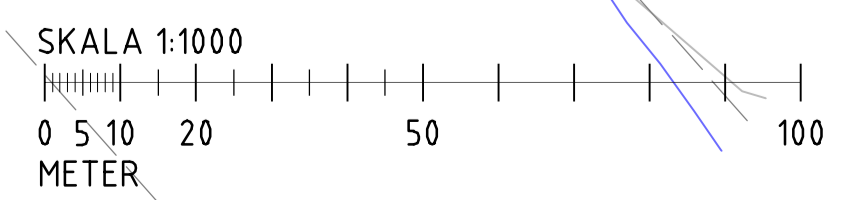

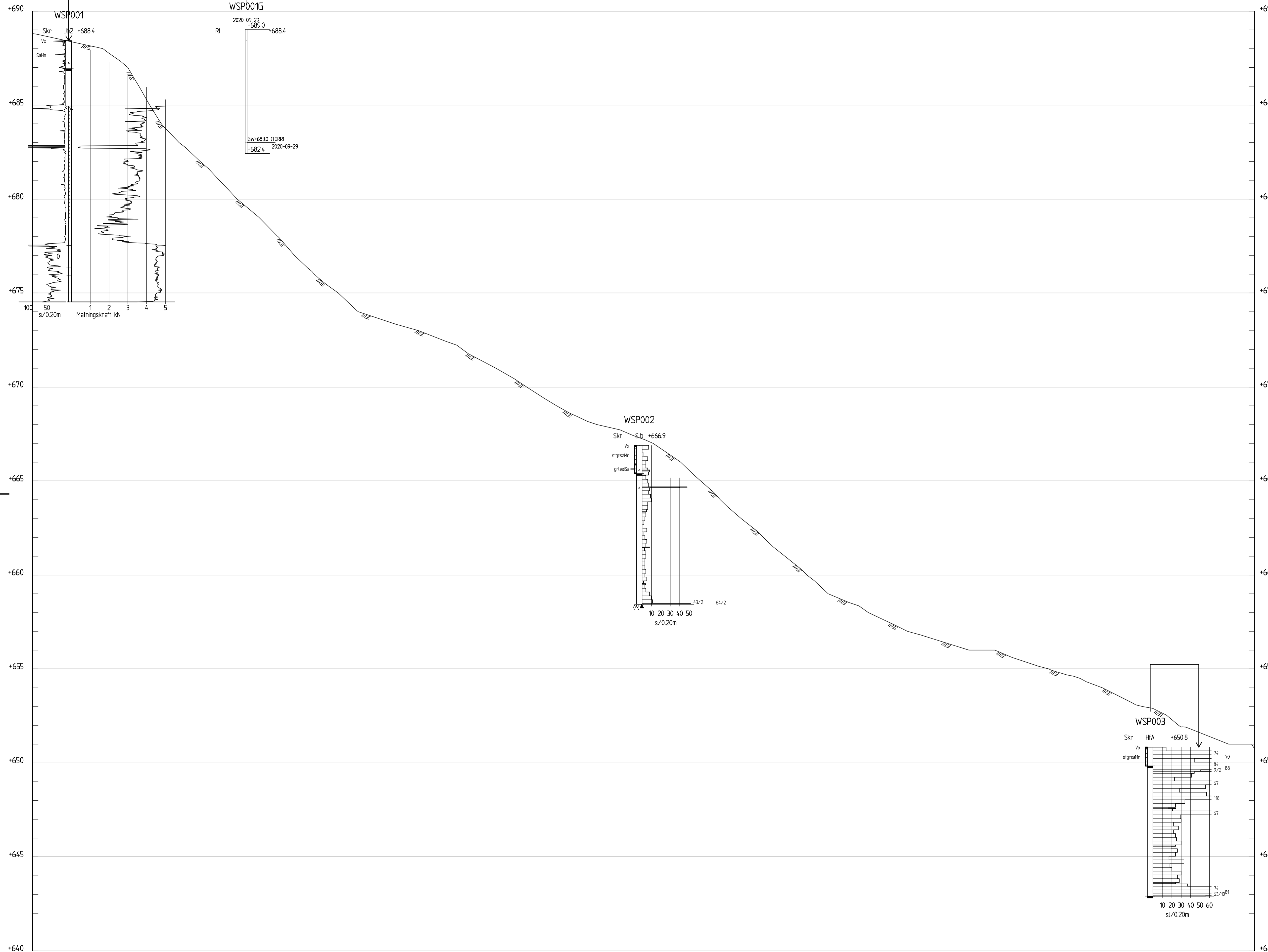

BETECKNINGAR
 BETECKNINGAR ENLIGT SGF/bgd 2001:2 MED
 KOMPLETTERING 2013-04-24, SE SGF'S HEMSIDA:
 www.sgf.net

KOORDINATSYSTEM
 SYSTEM I PLAN: SWEREF 99 14 15
 SYSTEM I HÖJD: RH 2000

HÄNVISNINGAR
 TILLHÖRANDE PLANRITNING:
 G-10-1-01 PLAN

HÄNVISNINGAR
 MARKLINJE

PROVTAGNINGAR I SEKTIONSREDOVISNING
 SKR
 Aktuella prover redovisas
 bredvid provets nivå.
 Eventuella grundvatten-
 noteringar redovisas till vänster
 i skruvprovtagningen

SEKTION A-A
 H 1:100 L 1:400

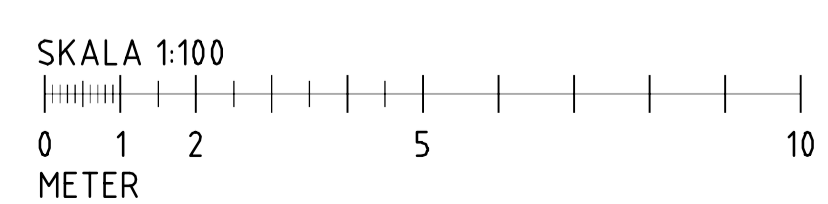

| BET | ÄNDRINGEN AVSER | DATUM | SIGN |
|--|-------------------------------------|---|------|
| DETALJPLAN | | | |
| LOFSDALEN | | | |
| BERGS KOMMUN | | | |
| WSP SVERIGE AB SAMHÄLLSBYGGNAD 851 22 SUNDSVALL TEL: 010-722 50 00 www.wsp.com | |  | |
| UPPDRAG NR 10309988 | RITAD/KONSTRUERAD AV T. WIKSTRÖM | HANDLÄGGARE H. HOLAUSSEN | |
| DATUM 2020-12-09 | ANSVARIG M. PERSSON | | |
| GEOTEKNISK UNDERSÖKNING | | | |
| SEKTION A-A | | | |
| SKALA 1:100 | A1 | NUMMER G-10-2-01 | BET |

FE:\v\proj\wsp\CS\Projekter\SSS\10309988 - 01\Arb\plan\G-10-2-01.dwg PLOTTAD: 2020-12-09 09:58:42 AV: ANVÄNDARE: SET129264

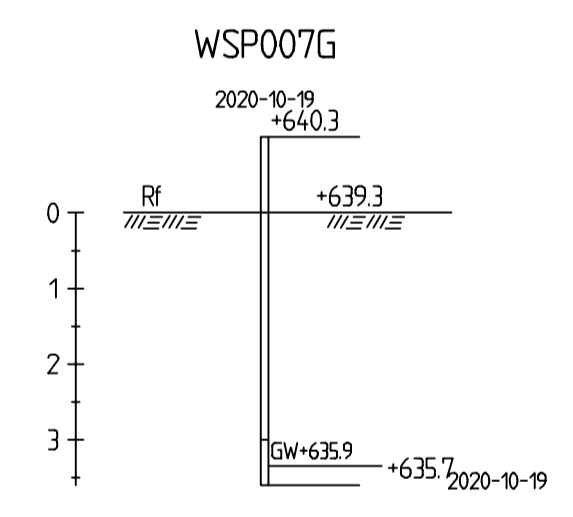
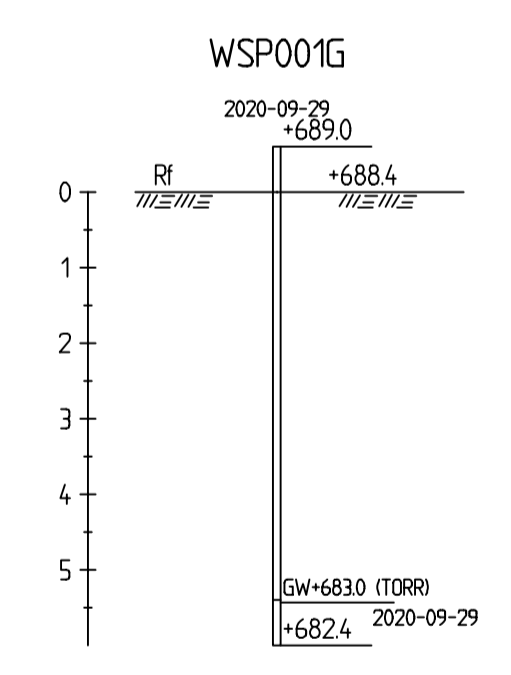
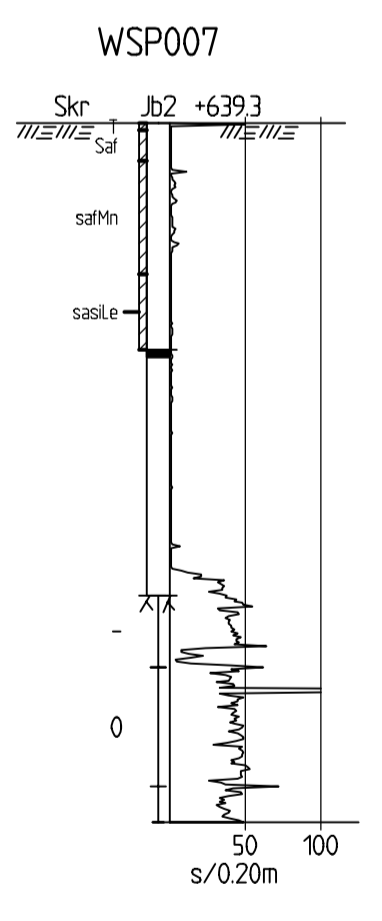
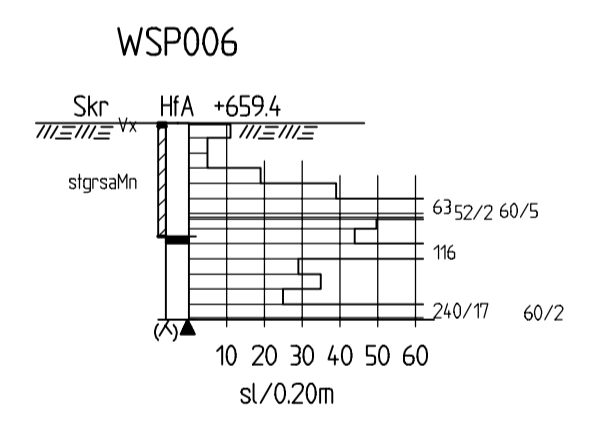
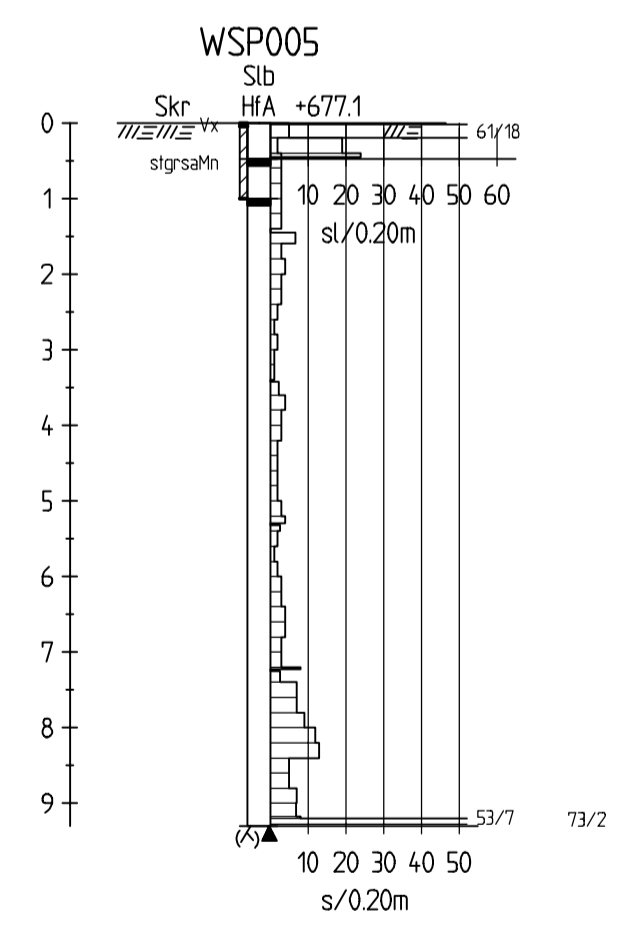
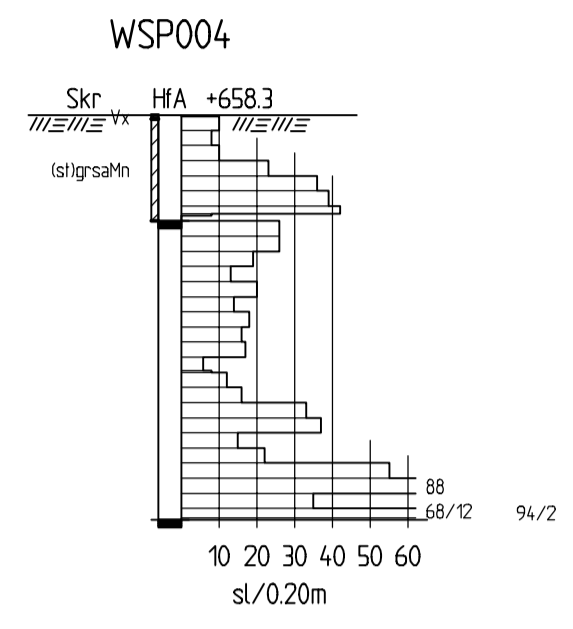
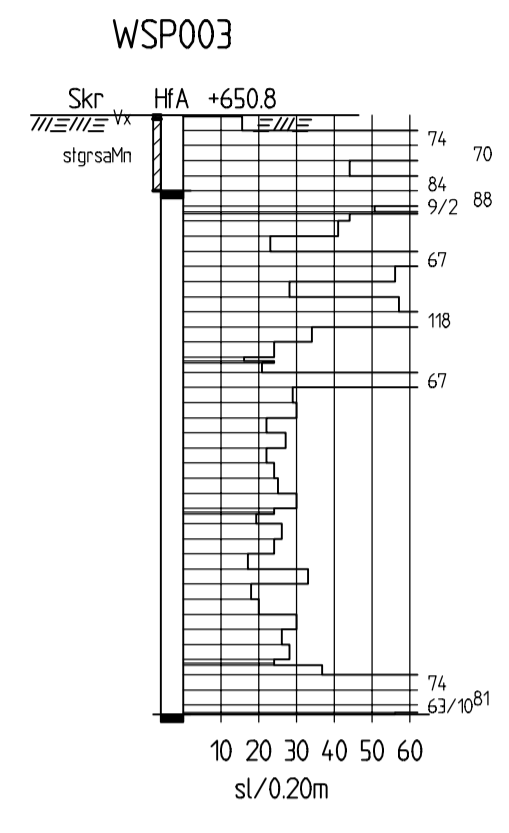
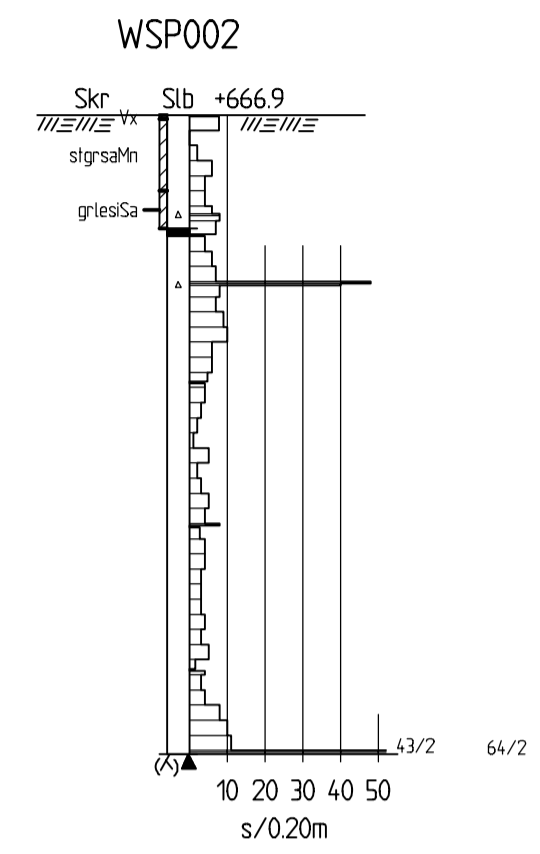
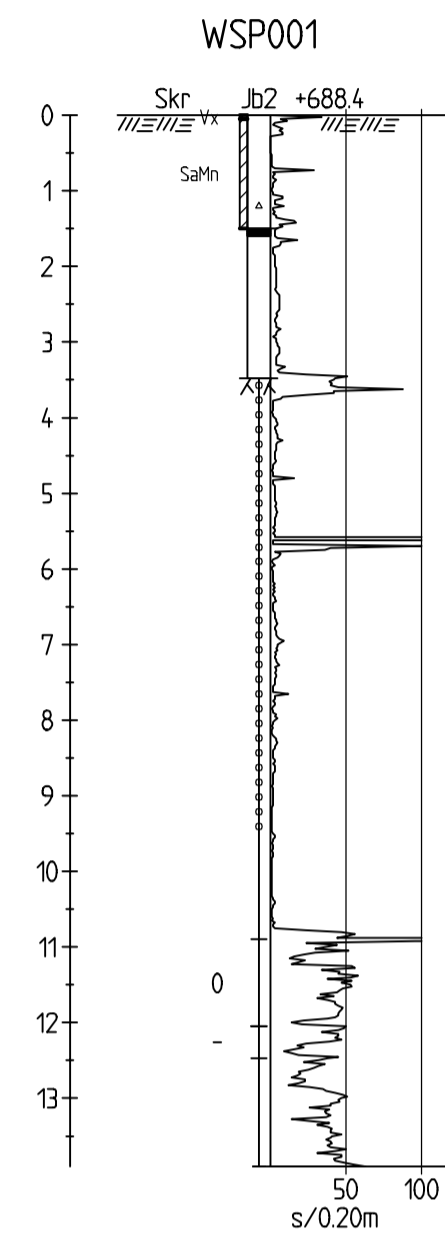

BETECKNINGAR
 BETECKNINGAR ENLIGT SGF/bgd 2001:2 MED
 KOMPLETTERING 2013-04-24, SE SGF'S HEMSIDA:
 www.sgf.net

KOORDINATSYSTEM
 SYSTEM I PLAN: SWEREF 99 14 15
 SYSTEM I HÖJD: RH 2000

HÄNVISNINGAR
 TILLHÖRANDE PLANRITNING:
 G-10-1-01 PLAN

HÄNVISNINGAR
 MARKLINJE

PROVTAGNINGAR I SEKTIONSREDOVISNING
 SKR
 Aktuella prover redovisas
 bredvid provets nivå.
 Eventuella grundvatten-
 noteringar redovisas till vänster
 i skruvprovtagningen

| | | | |
|-----|-----------------|-------|------|
| BET | ÄNDRINGEN AVSER | DATUM | SIGN |
|-----|-----------------|-------|------|

DETALJPLAN
LOFSDALEN
 BERGS KOMMUN

WSP SVERIGE AB
 SAMHÄLLSBYGGNAD
 851 22 SUNDSVALL
 TEL: 010-722 50 00
 www.wsp.com



| | | |
|------------------------|------------------------------------|---------------------------|
| UPPDRAG NR 10309988 | RITAD/KONSTRUERAD AV T.WIKSTRÖM | HANDLÄGGARE H.OLAUSSEN |
| DATUM 2020-12-09 | ANSVARIG M.PERSSON | |

GEOTEKNISK UNDERSÖKNING
 ENSKILDA BORRHÅL

| | | | |
|----------------|----|---------------------|-------|
| SKALA 1:100 | A1 | NUMMER G-10-2-03 | I BET |
|----------------|----|---------------------|-------|

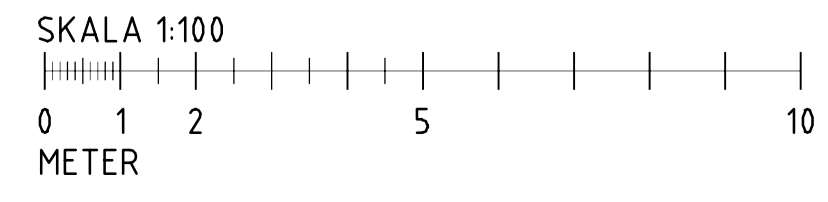

FE:\vorkompani\SE\Projekt\558\10309988 - 01\Arbeteplan\G-10-2-03.dwg PLOTTAD: 2020-12-10 10:53 AV: ANNAKARLÉN ETW2560

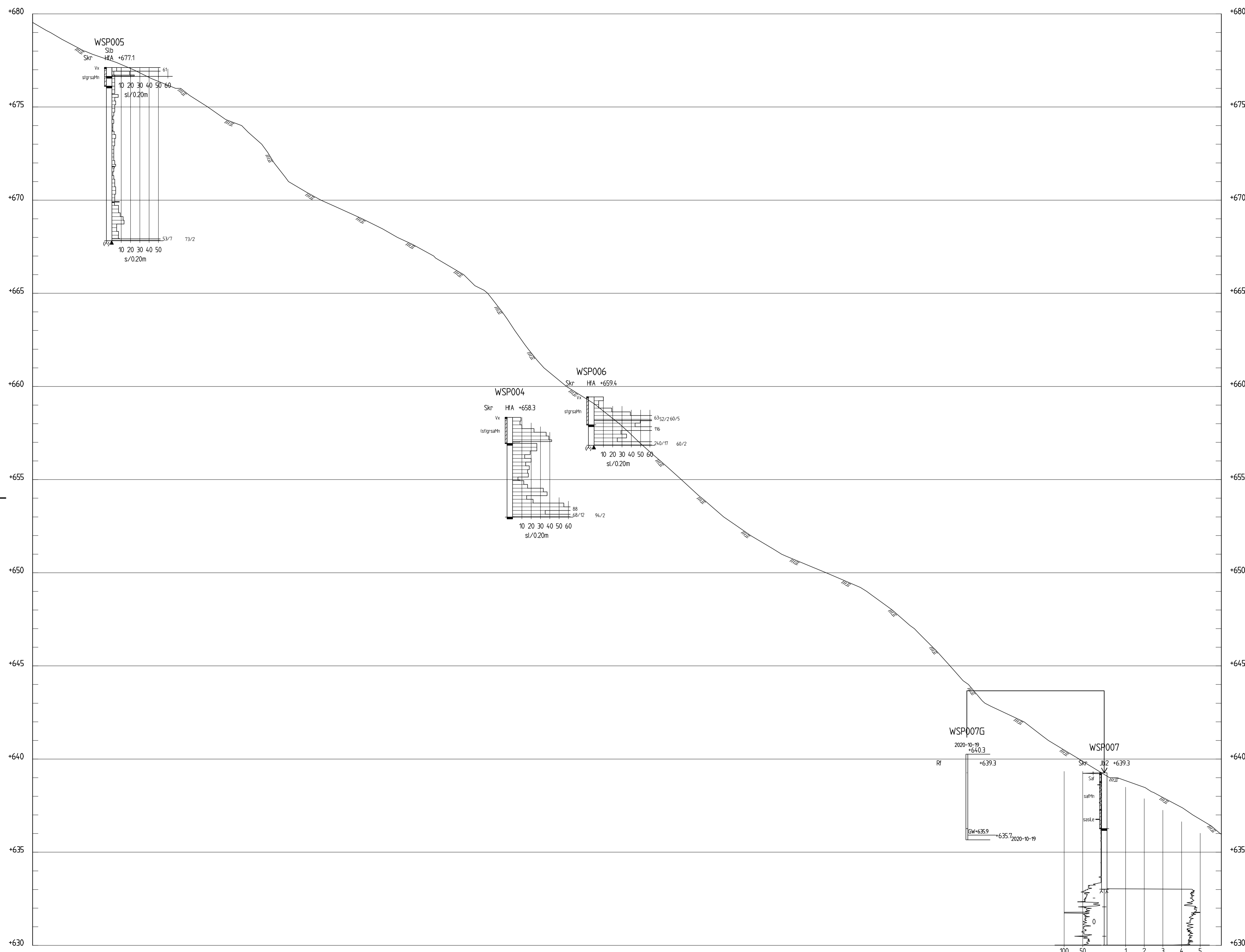

SEKTION B-B
H 1: 100 L 1: 400

BETECKNINGAR
BETECKNINGAR ENLIGT SGF/bgd 2001:2 MED
KOMPLETTERING 2013-04-24, SE SGF'S HEMSIDA:
www.sgf.net

KOORDINATSYSTEM
SYSTEM I PLAN: SWEREF 99 14 15
SYSTEM I HÖJD: RH 2000

HÄNVISNINGAR
TILLHÖRANDE PLANRITNING:
G-10-1-01 PLAN

LÄGE FÖR BORRHÅL WSP004:
SE G-10-1-01 PLAN

HÄNVISNINGAR
— MARKLINJE

PROVTAGNINGAR I SEKTIONSREDOVISNING
SKR
+Nivå
p₁₄
W-25
2016-02-10 L₄
AKTUELLA PROVER REDOVISAS
BREDVID PROVETS NIVÅ.
EVENTUELLA GRUNDVATTEN-
NOTERINGAR REDOVISAS TILL VÄNSTER
I SKRUVPROVTAGNINGEN

| | | | |
|--|------------------------------------|----------------------------|-------|
| BET | ÄNDRINGEN AVSER | DATUM | SIGN |
| DETALJPLAN | | | |
| LOFSDALEN | | | |
| BERGS KOMMUN | | | |
| WSP SVERIGE AB SAMHÄLLSBYGGNAD 851 22 SUNDSVALL TEL: 010-722 50 00 www.wsp.com | | | |
| UPPDRAG NR 10309988 | RITAD/KONSTRUERAD AV T.WIKSTRÖM | HANDLAGGARE H.HOLAUSSON | |
| DATUM 2020-12-09 | ANSVARIG M.PERSSON | | |
| GEOTEKNISK UNDERSÖKNING SEKTION B-B | | | |
| SKALA 1:100 | A1 | NUMMER G-10-2-02 | I BET |

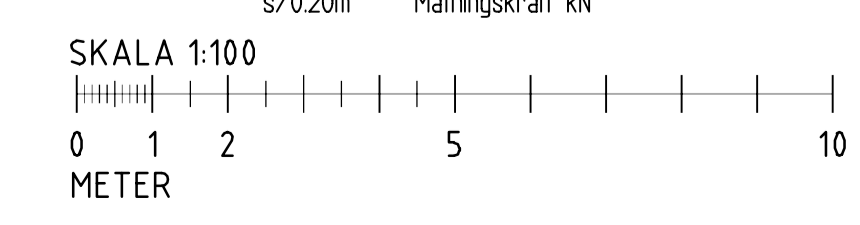

FE:\vorkomman\SE-Objekt\5536-10309988 - 01 Lofsdalen - 2364-LOFSDALEN\G-10-2-02.dwg PLOTTAD: 2020-12-10 10:36 AV: ANVÄNDARE SET2560

BETECKNINGAR

BETECKNINGAR ENLIGT SGF/bgd 2001:2 MED
KOMPLETTERING 2013-04-24, SE SGF'S HEMSIDA:
www.sgf.net

KOORDINATSYSTEM

SYSTEM I PLAN: SWEREF 99 14 15
SYSTEM I HÖJD: RH 2000

HÄNVISNINGAR

TILLHÖRANDE PLANRITNING:
G-10-1-01 PLAN

HÄNVISNINGAR

— / — / — MARKLINJE

PROVTAGNINGAR I SEKTIONSREDOVISNING

SKR
Skr +Nivå
p₁₄
W-25
2016-02-10 L₄
AKTUELLA PROVER REDOVISAS
BREDVID PROVETS NIVÅ.
EVENTUELLA GRUNDVATTEN-
NOTERINGAR REDOVISAS TILL VÄNSTER
I SKRUVPROVTAGNINGEN

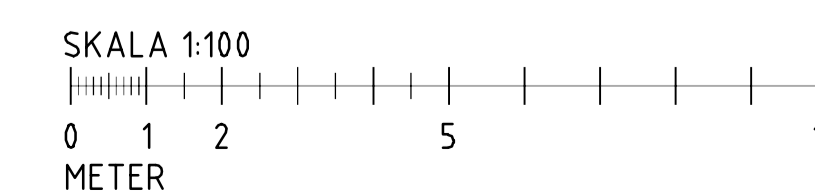
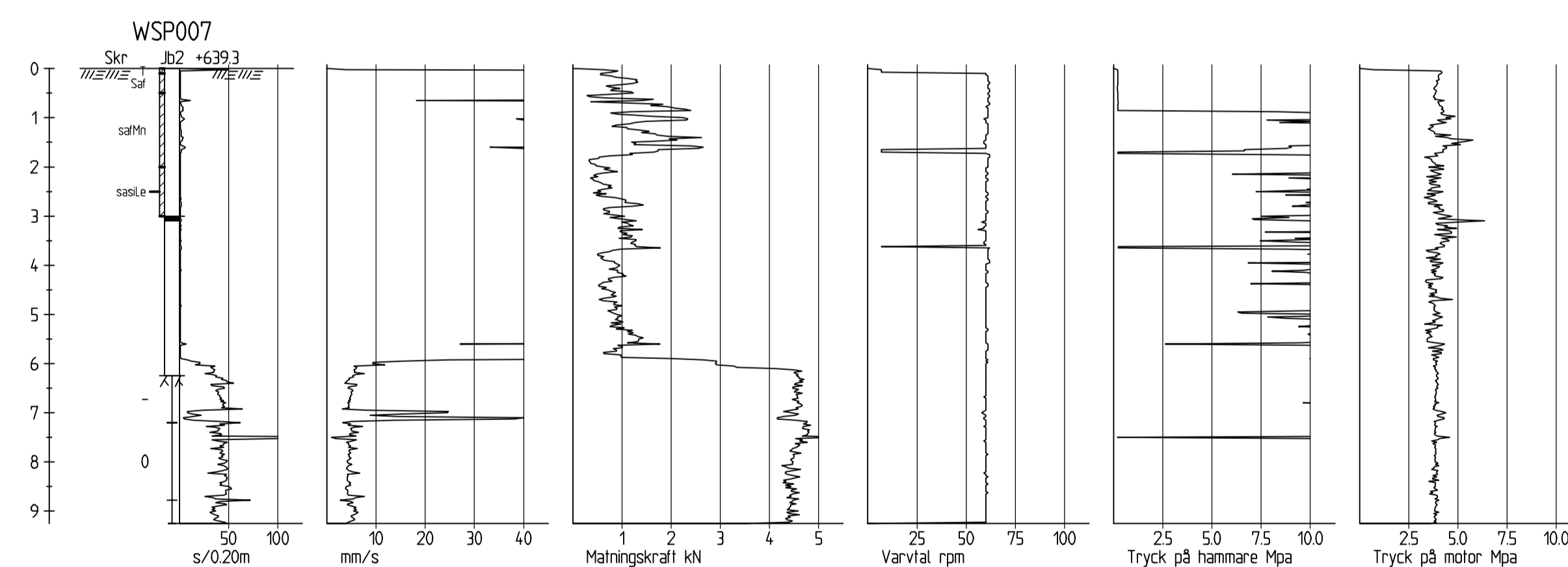
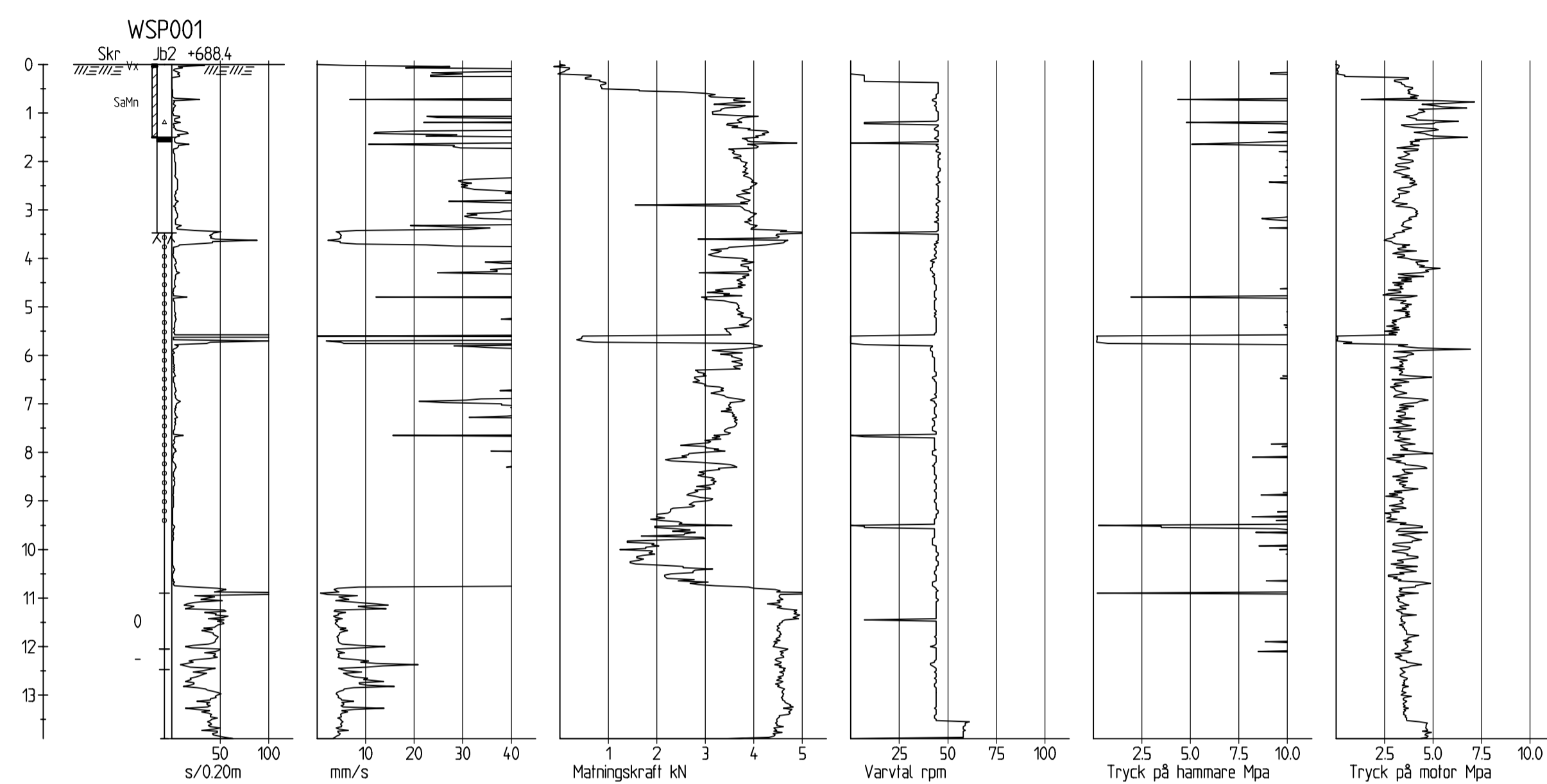

| BET | ÄNDRINGEN AVSER | DATUM | SIGN |
|-----|-----------------|-------|------|
|-----|-----------------|-------|------|

DETALJPLAN

LOFSDALEN
BERGS KOMMUN

WSP SVERIGE AB
SAMHÄLLSBYGGNAD
851 22 SUNDSVALL
TEL: 010-722 50 00
www.wsp.com



| | | |
|------------------------|------------------------------------|----------------------------|
| UPPDRAG NR 10309988 | RITAD/KONSTRUERAD AV T.WIKSTRÖM | HANDLÄGGARE H.HOLAUSSEN |
| DATUM 2020-12-09 | ANSVÄRIG M.PERSSON | |

GEOTEKNISK UNDERSÖKNING
JB-SONDERINGAR

| | | | |
|----------------|----|---------------------|-----|
| SKALA 1:100 | A1 | NUMMER G-10-2-04 | BET |
|----------------|----|---------------------|-----|